

材 質:PVC
開孔率:12.05%

【開孔率計算式】

$$\text{開孔率(\%)} = \frac{\text{パイプ内径} \times \pi \times (\text{開孔角度} / 360^\circ) \times \text{スリット幅} \times \text{スリット列数}}{(\text{パイプ内径} \times \pi \times \text{スリット長})} \times 100$$

パイプ外径	76mm
パイプ内径	67mm
開孔角度	271.2°
スリット幅	0.5mm
スリット列数	32列
スリット長	100mm

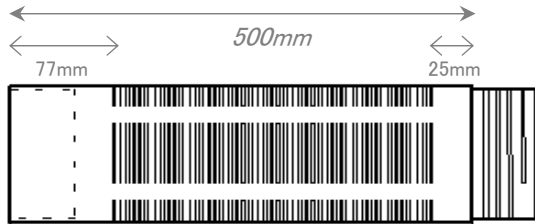

スリット加工部分 4方向

スリット加工角度

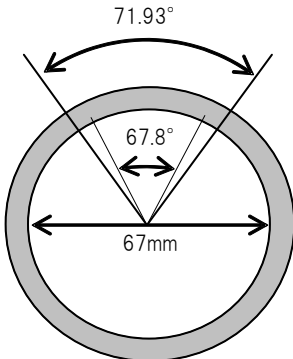
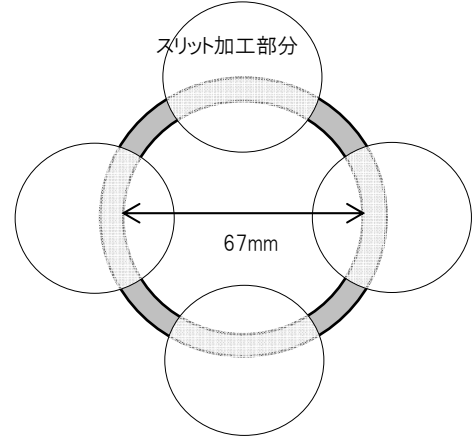

65φネジ長 (0.5m、1m、2m 共通)
メスネジ長 50mm
オスネジ長 50mm

日付	2020/7/1	作成	大野	名称	65mm 井戸材有孔管加工図
 有限会社 いどや				〒285-0841千葉県佐倉市下志津908番地 TEL043-463-7520 FAX043-463-7521	

※製作の過程で、数値に若干の誤差が生じる場合がございます。